

Uniek in  
Nederland!



POLITIE  
KEURMERK  
VEILIG  
WONEN

# Duoport

Geïsoleerde openslaande deuren voor de garage



Dé Garagedeur!

# Welkom thuis | welkom bij Novoferm

Novoferm biedt voor iedere garage een passende oplossing. Of het nu gaat om nieuwbouw of renovatie. In deze brochure vindt u de mogelijkheden op het gebied van onze openstaande deuren voor de garage, de Duoport.

## Waarom Novoferm?

De Duoport is een geïsoleerde dubbele deur voor de garage. Met een Duoport heeft u het gemak van een brede doorgang, zodat niet uw hele garagedeur geopend wordt, als u bijvoorbeeld met de fiets naar buiten wilt.

Het gebruik van hoogwaardige, duurzame materialen, een uitstekende afwerking en veel keuzemogelijkheden geven uw garage een tijdloze uitstraling die past bij de stijl van uw woning en persoonlijke smaak.



2  
Horizontaal smal woodgrain



Horizontaal smal woodgrain

## Inhoud

Welkom thuis   welkom bij Novoferm	2
De mogelijkheden	3
Standaard deuruitrusting	4
Uitbreidingsmogelijkheden	4
Voordelen	5
Maten	7
Referentiefoto's	8



Horizontaal smal



Woodgrain



Horizontaal breed

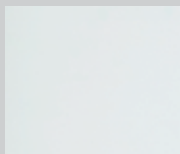

Glad

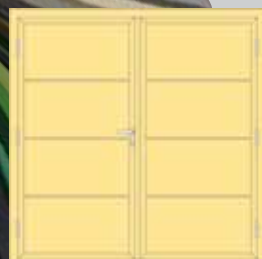

Horizontaal vlak



Satin Grey



Golden Oak

## De mogelijkheden

Of het nu gaat om nieuwbouw of renovatie, met een Duoport geeft u uw woning een mooie uitstraling. Zowel voor traditionele als voor moderne woningen kunt u bij Novoferm kiezen uit de de deurprofielen horizontaal smal, horizontaal breed en horizontaal vlak.

De deur is verkrijgbaar in diverse designs; woodgrain, glad, Satin Grey of Golden Oak. Bij Golden Oak en Satin Grey kunnen de omrandingsprofielen worden gespoten in een bijpassende RAL-kleur.

De Duoport is leverbaar in vrijwel alle RAL-kleuren.

# Standaard deuruitrusting

- Aluminium onderdorpel; het rubberen bodemprofiel sluit aan op de aluminium onderdorpel ten behoeve van een strakke en vrijwel tochtvrije afwerking
- De deur kan tussen het metselwerk en op de afgewerkte vloer gemonteerd worden; wij adviseren om het kozijn niet gelijk met de buitenzijde onder de buitengevel te plaatsen
- Het kozijn is vervaardigd uit aluminiumprofielen en volledig afgewerkt in polyester grondlak, verkeerswit (RAL 9016) (1)
- Dag- en nachtslot inclusief dubbele euro profielcilinder; de totale lengte van de cilinder is 75 mm (2)
- Krukgarnituur uit zwart kunststof (2)
- Hoge warmte-isolatie door 45 mm dikke hardschuimkern (isolatiecoëfficiënt van  $R_c = 2W/m^2K$ )
- Kleur buitenzijde panelen: polyester grondlak, verkeerswit (RAL 9016)
- Kleur binnenzijde panelen: polyester grondlak, grijswit (RAL 9002)

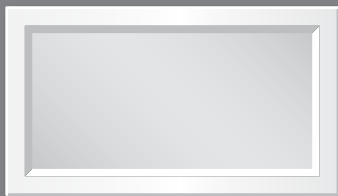
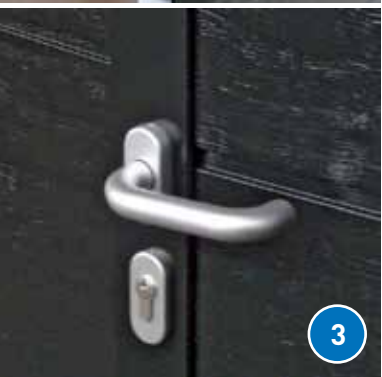
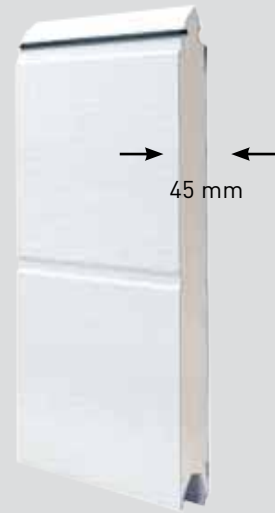

Venstervariant 1

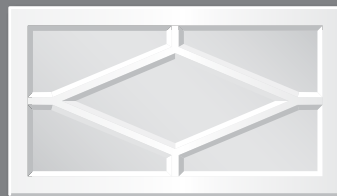

Venstervariant 2



Venstervariant 3

## Uitbreidingsmogelijkheden

- Veiligheidsset Politie Keurmerk Veilig Wonen
- Driepuntsvergrendeling (inclusief dievenpennen aan de scharnierzijde)
- Diverse lichtopeningsvarianten (helder of kristal)
- Afwerking in vrijwel alle RAL-kleuren
- Geanodiseerd aluminium krukgarnituur (3)
- Ventilatiooster 457 mm. breed en 91 mm hoog met een netto ventilatieoppervlak van 152 cm<sup>2</sup> (4)
- Stormketting
- Deurvastzetter (5)





## Voordelen



### 1 Inbraakwerend

Novoform vindt veiligheid erg belangrijk. Naast de basisuitvoering met dag- en nachtslot, bestaat de mogelijkheid om de deur uit te breiden met vergrendelingsopties.

U heeft de keuze uit twee opties:

- uitbreiding met driepuntsvergrendeling (inclusief dievenpennen aan de scharnierzijde)
- uitbreiding met veiligheidsset Politie Keurmerk Veilig Wonen. Dit houdt onder andere in een driepuntsvergrendeling met dievenpennen aan de scharnierzijde, beveiligde scharnieren, verlijmde deurbladvulling, kunststof opvuldoppen en een inbraakwerende veiligheidsroset.

Een deur met Politie Keurmerk Veilig Wonen is mogelijk vanaf bestelhoogte 1915 mm. De voorzijde van het kozijn dient op minimaal 50 mm. terug van de gevel te liggen.

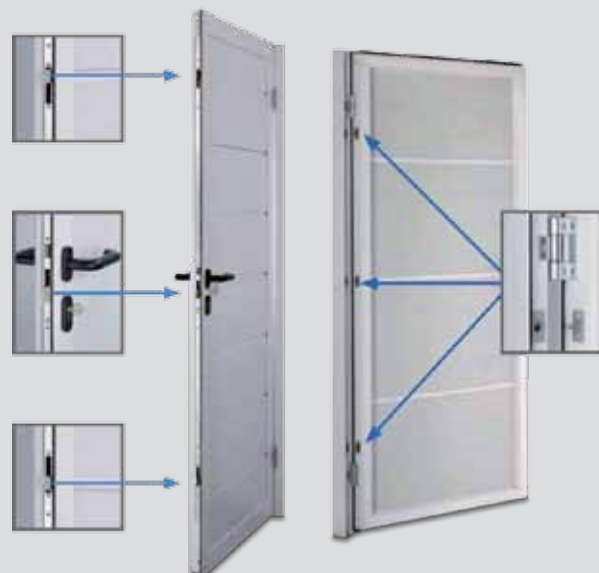



Horizontaal breed woodgrain

## 2 Onderhoudsvrij

De Duoport is vervaardigd uit duurzame materialen aluminium en verzinkt staal. De deuren zijn daardoor nagenoeg onderhoudsvrij.

## 3 Isolatie

De Duoport garandeert een optimale isolatie omdat dit product is opgebouwd uit 45 mm dikke sandwichpanelen met een verzinkt stalen buitenbeplating en een vulling van CFK-vrij polyurethaanschuim. De panelen hebben geen koudebrug en hebben een isolatiecoëfficiënt van  $R_c = 2 \text{ W/m}^2\text{K}$ . Deze isolatiewaarde is vergelijkbaar met een spouwmuur.

## 4 Tocht dicht

De Duoport biedt goede bescherming tegen tocht door een dubbele aanslag met rubberen afdichtingsprofiel rondom en een waterwerende onderdorpel. Standaard wordt de Duoport uitgevoerd met een aluminium onderdorpel van slechts 5 mm hoog, waar u gezien de beperkte hoogte met de auto of fiets moeiteloos overheen kunt rijden.

## 5 Doorgang

Een Duoport is erg praktisch door het gemak van een brede doorgang. De Duoport draait altijd naar buiten. De loopleugel kan zowel links als rechts geleverd worden.

# Maten

- Buitenwerkse kozijnmaatbreedte is 1800 tot 2500 mm
- Buitenwerkse kozijnmaathoogte is 1800 tot 2500 mm
- Netto doorrijbreedte is buitenwerkse kozijnmaatbreedte - 252 mm
- Netto doorrijhoogte is buitenwerkse kozijnmaathoogte - 85 mm.

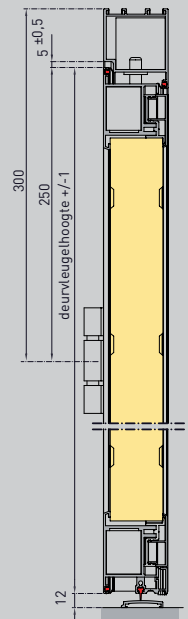
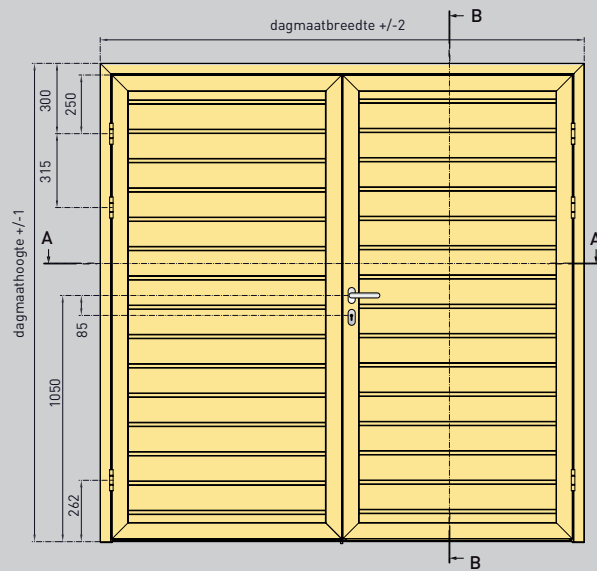

DIN rechts (loopdeur rechts) is getekend  
DIN links is gespiegeld

Doorsnede B-B

## Dorpeladvies

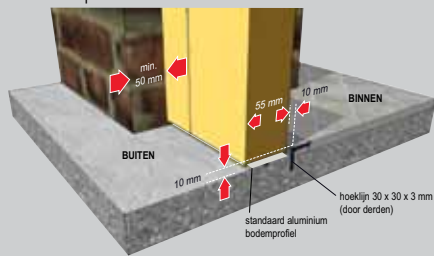

Doorsnede A-A  
schaal 1 : 2

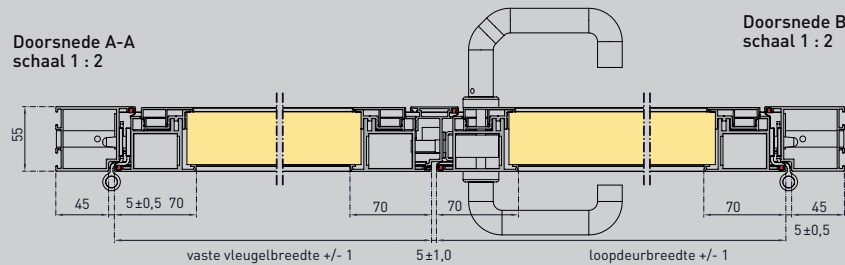

Doorsnede B-B  
schaal 1 : 2



Horizontaal smal woodgrain

## Referentiefoto's



Horizontaal smal Satin Grey met gespotten kozijn in DB 703



Horizontaal breed vlak



Horizontaal breed woodgrain



Horizontaal smal woodgrain

# Novoform, uw partner in...

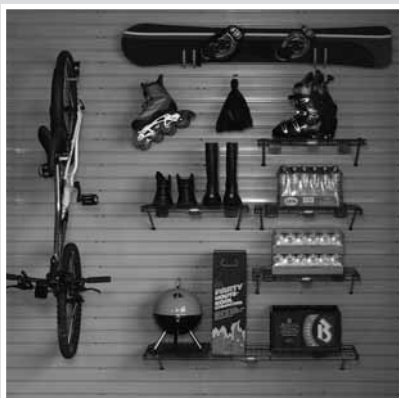

- Sectionaaldeuren
- Opbergsysteem Organice

- Kanteldeuren
- Vlieringstrappen en dakluiken

- Deuren voor parkeerruimten
- Carports

Uw Novoform dealer



## Novoform Nederland BV

Bedrijvenpark Twente 187, 7602 KG Almelo

Postbus 220, 7600 AE Almelo

Telefoon: +31 (0)546 580 680 Fax: +31 (0)88 8888 580

E-mail: [woningbouw@novoform.nl](mailto:woningbouw@novoform.nl) Internet: [www.novoform.nl](http://www.novoform.nl)



Dé Garagedeur!